



- GB Utensil Washer
- I Lavautensili universale
- F Lave-vaisselle universel
- E Lavautensilios universal
- P Lava-loiça universal
- TR Her işe uygun bulaşık makinesi
- RUS универсальная посудомоечная машина





ecomax™ 702
by **HOBART**



LOW PRICE – HIGH PERFORMANCE

GB BEST RESULTS

- Rotating top and bottom wash system distributes the wash water evenly over the dishes
- Rinse arms made of stainless steel with non-clogging jets
- Tank covered with strainer made of stainless steel

EASY TO CLEAN

- Deep-drawn wash tank base and sump, no hygiene problems with corners and edges
- Wash and rinse arms can be removed without tools
- 150 mm floor clearance

ROBUST AND RELIABLE

- Made completely of stainless steel
- Regular quality controls of all parts

EASY TO USE

- Electronic control
- Easy to handle and simple to understand

EASY TO SERVICE

- Easy access

- Double-walled design
- Automatic control of the rinse cycle
- Heater with thermostatic control
- Incl. electrical cable and flexible water supply hose and drain hose

F UN RÉSULTAT DE LAVAGE EXCEPTIONNEL

- Les bras rotatifs supérieurs et inférieurs assurent une aspersion intense et totale
- Les bras de rinçage en acier inoxydable disposent de buses concaves
- Cuve protégée par une grille en acier inoxydable

FACILITÉ DE NETTOYAGE

- L'ensemble de la cuve est embouti et ne présente aucun angle ou rebord pouvant créer des problèmes d'hygiène
- Les bras de lavage et de rinçage se laissent retirer sans outils
- 150 mm de garde au sol

ROBUSTESSE ET FIABILITÉ

- La réalisation entièrement en acier inoxydable
- Contrôles de qualité réguliers de tous les organes

FACILITÉ D'UTILISATION

- Commande électromécanique
- Éléments de commande simples et commande intuitive

FACILITÉ D'ENTRETIEN

- Accès facile

- Construction double paroi
- Commande automatique du programme de lavage
- Chaudière à réglage thermostatique
- Câble de raccordement ainsi que tuyaux flexibles d'alimentation et d'évacuation inclus

I OTTIMI RISULTATI

- Il sistema di lavaggio rotante superiore ed inferiore distribuisce uniformemente la soluzione detergente su tutte le stoviglie
- Bracci di risciacquo in acciaio inox con ugelli anti ostruzione
- Filtro vasca in acciaio acciaio inox

SEMPLICI DA PULIRE

- Vasca imbutita senza angoli e spigoli problematici per l'igiene
- Bracci di lavaggio e di risciacquo amovibili senza necessità di utensili
- Distanza dal pavimento 150 mm

ROBUSTA ED AFFIDABILE

- Realizzata completamente in acciaio inox
- Controllo qualità periodico di tutti i componenti impiegati

SEMPLICITA' D'USO

- Controllo elettronico
- Utilizzo semplice e comprensibile

SEMPLICE NELLA MANUTENZIONE

- Accesso semplice

- Design a doppia parete
- Controllo automatico del programma risciacquo
- Resistenza regolata termostaticamente
- Comprensiva di cavo di collegamento e tubo di carico / scarico flessibile

E RESULTADOS BRILLANTES

- El sistema giratorio de lavado superior e inferior distribuye uniformemente el agua jabonosa sobre la carga
- Brazos de aclarado inoxidable con orificios inextruibles
- Tanque cubierto con escurridor de acero al cromo-níquel

FÁCIL DE LIMPIAR

- Tanque de lavado en una sola pieza sin esquinas ni cantos que pueden constituir problemas de higiene
- Brazos de lavado y aclarado extraíbles sin necesidad de herramientas
- 150 mm espacio libre al suelo

SÓLIDO Y DE CONFIANZA

- La construcción totalmente en acero al cromo-níquel
- Controles de calidad regulares de todas las piezas

FACILIDAD DE MANEJO

- Control electromecánico
- Elementos de operación sencillos y de fácil comprensión

SIMPLEZA DE SERVICIO

- Facil acceso

- Construcción de doble capa
- Control automático del programa de aclarado
- Resistencia de regulación termostática
- Incluye manguera eléctrica, manguera de agua y desagüe



P RESULTADOS BRILHANTES

- O sistema de lavagem inferior e superior distribui a água de lavagem uniformemente sobre o pratos
- Braços de enxaguamento em aço inoxidável com bocais anti obstrução
- Tanque coberto por grelha em aço inoxidável

FÁCIL DE LIMPAR

- Tanque de lavagem com base e tampa de uma só peça, sem esquinas e cantos que possam criar problemas de higiene
- Braços de lavagem e enxaguamento removíveis sem ferramenta
- 150 mm distância sanitária

ROBUSTO E FIÁVEL

- Acabamento totalmente em aço inoxidável
- Todas as peças são sujeitas regularmente a um controlo de qualidade

FÁCIL DE USAR

- Comandos electromecânicos
- Fácil de manusear
- Comandos fáceis de entender

FÁCIL MANUTENÇÃO

- Fácil acesso

- Desenho de dupla parede
- Controlo automático do ciclo de enxaguamento
- Aquecimento controlado por termóstato
- Inclui cabo eléctrico e mangueiras elásticas para entrada e saída da água

RUS БЛЕСТЯЩИЙ РЕЗУЛЬТАТ

- Вращающиеся верхние и нижние моечные рукава равномерно распределяют чистящий раствор по моющейся посуде
- Ополаскивающие рукава из нержавеющей хромоникелевой стали
- Сетчатый фильтр танка выполнен из нержавеющей хромоникелевой стали

УДОБНАЯ ЧИСТКА

- Оптимальная чистота благодаря глубокому моечному танку с закругленными углами
- Рукава для мойки и ополаскивания легко снимаются без применения специальных инструментов
- 150 мм клиренс над полом

ПРОЧНОСТЬ И НАДЕЖНОСТЬ

- исполнение целиком из хромоникелевой стали
- Регулярный контроль качества всех деталей

ПРОСТОТА В УПРАВЛЕНИИ

- Электронное управление
- Простая и понятная панель управления

УДОБНА В ОБСЛУЖИВАНИИ

- Легкий доступ к узлам и элементам

- двустенная конструкция
- система автоматического управления процессом мойки
- нагревательный элемент с термостатной регулировкой
- вкл. электрокабель и гибкий подающий и отводящий шланг

TR PIRIL PIRIL TEMİZLER

- Döner üst ve alt yıkama sistemi, bulaşıklara deterjanın eşit miktarda dağılmasını sağlar
- Paslanmaz çelik den yapılmış durulama kolları, tıkanmayan püskürtme memeleri ile
- Yıkama tankı paslanmaz çelikten mamül süzgeç ile kaplıdır

TEMİZLEMESİ KOLAY

- Derin çekme yıkama tankı taban ve tavanının kenar ve köşeleri hijyen problemi çıkarmaz
- Yıkama ve durulama kolları alet gerektirmeden kolayca çıkarılır
- 150 mm taban temizleme

SAĞLAMLIK VE EMNİYET

- Çift cidarlı kapı ve sağlam süspansiyonu sayesinde günlük kullanımda emniyetle çalışır
- Bütün makine parçalarının düzenli kalite kontrolü

KULLANIM KOLAYLIĞI

- Elektro mekanik kumanda
- Basit, anlaması kolay kumanda elemanları

SERVİS KOLAYLIĞI

- Her parçaya kolaylıkla ulaşılır

- Çift cidarlı konstrüksiyon
- Otomatik kumandalı durulama programı
- Termostat kontrollü ısıtıcı
- Elektrik kablosu, su girişi ve tahtıye hortumu dahil





- (GB) **Technical data**
- (I) **Dati tecnici**
- (F) **Caractéristiques techniques**
- (E) **Especificaciones técnicas**
- (P) **Dados técnicos**
- (TR) **Teknik Bilgiler**
- (RUS) **Технические данные**

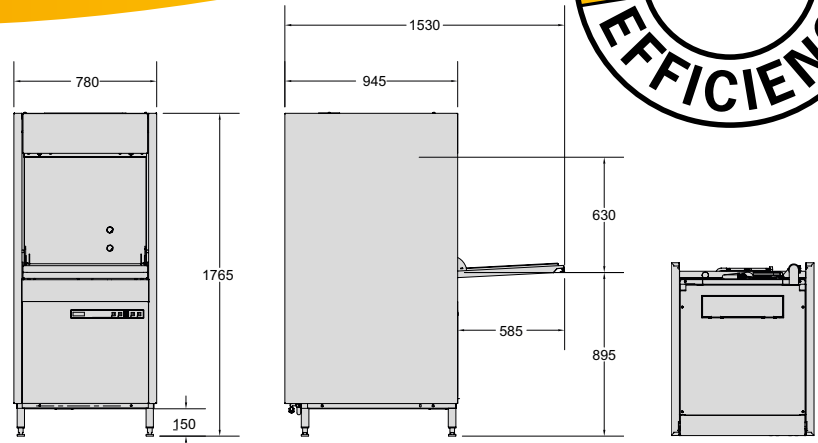

(GB)	(I)	(F)	(E)	(P)	(TR)	(RUS)
Width / Depth / Height 780 / 945 / 1,765 mm	Larghezza / profondità / altezza 780 / 945 / 1,765 mm	Largeur / profondeur / hauteur 780 / 945 / 1,765 mm	Ancho / Fondo / Alto 780 / 945 / 1,765 mm	Largura / Profundidade / Altura 780 / 945 / 1,765 mm	Genişlik / Derinlik / Yükseklik 780 / 945 / 1,765 mm	Ширина / Глубина / Высота 780 / 945 / 1,765 мм
Loading height 630 mm	Altezza di carico 630 mm	Hauteur de passage utile 630 mm	Altura de carga 630 mm	Altura máxima da carga 630 mm	Yükleme yüksekliği 630 mm	Высота загрузки 630 мм
Rack size 600 x 700 mm	Dimensioni cesto 600 x 700 mm	Taille de casier 600 x 700 mm	Tamaño de la cesta 600 x 700 mm	Dimensão do cesto 600 x 700 mm	Basket ebadı 600 x 700 mm	Размер контейнера 600 x 700 мм
Capacity per hour* up to 30 cycles	Produttività / ora* fino a 30 cicli	Capacité de nettoyage à l'heure* jusqu'à 30 cycles	Capacidad por hora* hasta 30 ciclos	Capacidade por hora* até 30 ciclos	Kapasite / saat* azami 30 program	Производительность в час* до 30 Циклы
Cycle times* 120 sec / 360 sec.	Durata cicli* 120 sec / 360 sec.	Durée des cycles* 120 / 360 secondes	Tiempo del ciclo en seg* 120 seg / 360 seg	Durações do ciclo* 120 sec / 360 sec	Program zamanları* 120 san / 360 san	Время цикла* 120 сек / 360 сек
Wash temperature / rinse temperature approx. 55-65 °C / approx. 82 °C	Temperatura di lavaggio / temperatura di risciacquo ca. 55-65 °C / ca. 82 °C	Température de lavage / température de rinçage d'environ 55-65 °C / d'environ 82 °C	Temperatura de lavado / temperatura de aclarado aprox. 55-65 °C / aprox. 82 °C	Temperatura de lavagem / Temperatura de enxaguamento aprox. 55-65 °C / aprox. 82 °C	Yıkama Suyu sıcaklığı / Durulama suyu sıcaklığı ort. 55-65 °C / ort. 82 °C	Температура мойки / ополаскивания около 55-65 °C / около 82 °C
Tank capacity 80 l	Capacità vasca 80 l	Contenance de la cuve 80 l	Capacidad del tanque 80 litros	Capacidade do tanque 80 l	Tank hacmi 80 litre	Объем танка 80 л
Fresh water consumption / cycle 4.5 l	Consumo idrico / ciclo 4.5 l	Consommation d'eau par cycle / cycle 4.5 l	Consumo de agua / ciclo 4.5 litros	Consumo de água fresca / ciclo 4.5 l	Program başına temiz su sarfiyatı 4.5 litre	Расход свежей воды / цикл 4.5 л
Wash pump 2.9 kW	Pompa di lavaggio 2.9 kW	Pompe de lavage 2.9 kW	Bomba de lavado 2.9 kW	Bomba de lavagem 2.9 kW	Yıkama pompası 2.9 kW	Моечный насос 2.9 кВт
Heating booster/tank 9 kw / 3.3 kw	Assorbimento boiler / vasca 9 kw / 3.3 kw	Booster de chauffage / réservoir 9 kw / 3.3 kw	Potencia del recalentador y tanque 9 kw / 3.3 kw	Reforço de aquecimento do tanque 9 kw / 3.3 kw	Boiler / tank rezistansı yükü 9 kw / 3.3 kw	Мощность проточного нагревателя / бойлер 9 кВт / 3.3 кВт
Total loading 11.9 kW	Assorbimento totale 11.9 kW	Charge totale 11.9 kW	Potencia conectada 11.9 kW	Carga Total 11.9 kW	Toplam yük 11.9 kW	Общая мощность 11.9 кВт
Voltage 400 V / 50 Hz / 3	Tensione 400 V / 50 Hz / 3	Tension 400 V / 50 Hz / 3	Tensión 400 V / 50 Hz / 3	Tensão eléctrica 400 V / 50 Hz / 3	Volтаж 400 V / 50 Hz / 3	Напряжение 400 в / 50 Гц / 3

*Hot water connection

*Allacciamento ad acqua calda

*Alimentation eau chaude

*Toma de agua caliente

*Ligação de água quente

*Sıcak su bağlantısı

*подключение для горячей воды

The details given in this brochure are correct as of 08/2014. We reserve the right to technical or design modifications.